

**Kúpna zmluva č. 1835/2019**  
**uzatvorená v zmysle § 588 a nasledujúcich Občianskeho zákonníka**

**uzatvorená medzi**

**Kupujúci:**

Sídlo:  
Zastúpený:  
Telefón:  
Mailová adresa:  
Bankové spojenie:  
Číslo účtu v tvare IBAN:  
IČO:  
DIČ:

**Obec Močenok**

Sv. Gorazda 629/82, 951 31 Močenok  
PaedDr. Roman Urbánik, starosta obce  
037/6552370, 0915 712 593  
starosta@mocenok.sk  
Slovenská sporiteľňa, a.s.  
SK05 0900 0000 0051 4457 4751  
00 308 439  
2021252794  
(ďalej Kupujúci)

**Predávajúci:**

Sídlo:  
Zastúpený:  
vo veciach technických a zmluvných:  
Tel.:  
mail:  
Bankové spojenie:  
Číslo účtu v tvare IBAN:  
IČO:  
DIČ:  
IČ DPH:  
Zapísaný v registri:

**AJFA + AVIS, s.r.o.**

Klemensova 34, 010 01 Žilina  
Ing. Ivan Sliepka  
Ing. Ivan Sliepka  
+421 918 626 529  
info@aamalotraktor.sk  
ČSOB, a.s.  
SK54 7500 0000 0040 2072 4928  
31602436  
2020446032  
SK2020446032  
OR OS Žilina, vložka č. 1745/L

(ďalej Predávajúci)  
(ďalej Zmluvné strany)  
(ďalej „zmluva“)

**PREAMBULA**

Zmluvné strany týmto vyhlasujú a potvrdzujú, že podkladom pre uzavretie tejto kúpnej zmluvy sú všetky dokumenty, materiály a informácie, ktoré poskytol Kupujúci za účelom predkladania ponúk v zadávaní zákazky podľa § 117 zákona č. 343/2015 Z. z. o verejnom obstarávaní v platnom znení na predmet zákazky: „*Triedený zber komunálneho odpadu v obci Močenok*“.  
Zákazka bude financovaná pomocou dotácie z Environmentálneho fondu. Kupujúci a Predávajúci sa dohodli, že Predávajúci dodá predmet tejto kúpnej zmluvy pre kupujúceho za podmienok upravených touto kúpnu zmluvou.

**Článok 1**  
**Predmet zmluvy**

1.1 Predávajúci predáva a Kupujúci kupuje traktor, čelný nakladač a hydraulický nakladač pre projekt: „Triedený zber komunálneho odpadu v obci Močenok“, ktoré Predávajúci dodá v súlade s predloženou cenovou ponukou zo dňa 20.05.2019. Súčasťou plnenia predmetu zmluvy je jeho doprava, presun na miesto dodania.

1.2. Podrobný opis predmetu zmluvy v zmysle čl. 1 bod 1.1. obsahuje príloha č.1 Cenová ponuka v zmysle čl. 1 bod č. 1.1, ktorá je neoddeliteľnou súčasťou tejto kúpnej zmluvy. V cene jednotlivých položiek v prílohe č.1 sú zahrnuté všetky výdavky spojené s plnením predmetu tejto zmluvy.

1.3 Kupujúci sa zaväzuje predmet kúpnej zmluvy uvedený v čl. 1 bod 1.1. prevziať a zaplatiť zaň dohodnutú cenu uvedenú v čl. 2 bod. 2.1. tejto kúpnej zmluvy.

1.4. Ak by v priebehu plnenia predmetu zmluvy došlo k akýmkoľvek rozporom medzi Kupujúcim a Predávajúcim, nesmie dôjsť k zastaveniu plnenia predmetu zmluvy alebo jeho oneskoreniu alebo inému ovplyvneniu realizácie plnenia zo strany Predávajúceho, pričom Predávajúci zodpovedá za všetky škody, ktoré vzniknú nedodržaním tejto povinnosti.

## Článok 2

### Cena a platobné podmienky

2.1. Predávajúci touto zmluvou predáva a Kupujúci kupuje predmet zmluvy uvedený v čl. 1. za dohodnutú cenu podľa § 3 ods. 1 v zmysle zákona NR SR č. 18/1996 Z. z. o cenách v platnom znení v hodnote:

**48 500,00 Eur bez DPH**

**9 700,00 Eur 20% DPH**

**58 200,00 Eur vrátane DPH,**

slovom: **Päťdesiatosemtisícdeväťsto Eur.**

2.2. Cenu za dodávku predmetu zmluvy sa Kupujúci zaväzuje zaplatiť na základe faktúry, ktorú Predávajúci vystaví a odošle Kupujúcemu v štyroch origináloch po splnení týchto podmienok:

2.2.1 Predmet zmluvy bude odovzdaný/prevzatý len ako celok po vykonaní celého predmetu zmluvy bez väd a fakturovaný na základe Kupujúcim písomne overeného preberacieho protokolu podpísaného oboma zmluvnými stranami a záručných listov. Ak Kupujúci zistí fakturovanie nerealizovaných dodávok alebo služieb, neuhradí celú faktúru a vráti ju Predávajúcemu na prepracovanie.

2.2.2 Predávajúci je oprávnený vystaviť faktúru až po písomnom odsúhlasení celkového plnenia predmetu kúpnej zmluvy Kupujúcim, inak mu je Kupujúci oprávnený faktúru vrátiť späť.

2.3. Faktúru vyhotoví Predávajúci v súlade s platnou legislatívou a predloží Kupujúcemu v 4 originálnych výtlačkoch. Prílohou faktúry bude dodací list a preberací protokol.

2.4. Kupujúci neposkytne Predávajúcemu preddavok ani zálohu.

2.5. Faktúra bude splatná do 60 kalendárnych dní od doručenia faktúry.

2.6. V prípade, že Predávajúci má účet v banke mimo územia SR, bude znášať všetky poplatky za bezhotovostný styk spojený s úhradou záväzkov vyplývajúcich z plnenia zmluvy v plnej výške.

## Článok 3

### Realizácia dodávky a prechod vlastníctva

3.1. Termín plnenia predmetu zmluvy bude do 90 dní od platnosti zmluvy. Najneskôr do 31.10.2019. Dodanie predmetu zmluvy oznámi Predávajúci kupujúcemu vopred.

3.2. Zmluvné strany sa dohodli, že vlastnícke práva k predmetu zmluvy prejdú na Kupujúceho po zaplatení zmluvnej ceny.

## Článok 4

### Podmienky plnenia predmetu zmluvy

4.1 Kupujúci sa zaväzuje počas plnenia predmetu tejto zmluvy poskytnúť Predávajúcemu potrebné spolupôsobenie v rozsahu plnenia predmetu zmluvy prostredníctvom oprávnených osôb.

4.2 Miestom plnenia predmetu zmluvy je Obec Močenok, Hospodársky dvor, ulica D. Sčasného, 951 31 Močenok.

## **Článok 5** **Protokolárne odovzdanie**

5.1. Celkový predmet zmluvy podľa čl. 1 tejto zmluvy prevezme Kupujúci od Predávajúceho ako celok po jeho doručení na miesto dodania v termíne podľa bodu 3.1. tejto zmluvy formou preberacieho protokolu, budú k nemu priložené technické preukazy, servisné knižky a záručné listy.

5.2. Po splnení dodávky predmetu zmluvy podľa čl. 1 tejto zmluvy, v súlade s čl. 2 bod 2.2.1. potvrdia túto skutočnosť splnomocnení zástupcovia oboch zmluvných strán bez meškania svojimi podpismi na preberací protokol.

5.3. Dňom zaplatenia kúpnej ceny prechádza na Kupujúceho vlastníctvo k predmetu zmluvy.

## **Článok 6** **Záručná doba, záručný servis**

6.1. Predávajúci zodpovedá za to, že predmet kúpnej zmluvy je dodaný podľa podmienok zmluvy, všetkých jej príloh, a že počas záručnej doby bude mať vlastnosti dohodnuté v tejto zmluve.

6.2. Predávajúci poskytuje Kupujúcemu na predmet kúpnej zmluvy záruku v rozsahu **24 mesiacov** na celý predmet dodávky.

6.3. Záručná doba začína plynúť dňom nasledujúcim po podpise preberacieho protokolu oboma zmluvnými stranami.

6.4. Kupujúci je oprávnený v prípade vzniku vady na dodanom tovare uplatniť písomnú reklamáciu u predávajúceho, ktorú bude vopred nahlasovať Predávajúcemu telefonicky na č. tel. +421 918 626 529 a následne prostredníctvom elektronickej pošty na adresu: [info@aamalotraktor.sk](mailto:info@aamalotraktor.sk). Predávajúci je povinný potvrdiť prijatie písomnej reklamácie obratom na mailovú adresu odosielateľa, prípadne inej osoby poverenej Kupujúcim, o čom je v prípade takejto zmeny Kupujúci povinný Predávajúceho obratom písomne informovať. Vybavovanie reklamácií sa riadi podľa platných ustanovení Občianskeho zákonníka.

6.5. Predávajúci je povinný počas plynutia záručnej doby zabezpečiť odstránenie závady s nástupom do 14 dní od telefonického oznámenia v zmysle bodu 6.4. tejto zmluvy a vadu bezodkladne odstrániť najneskôr do 21 dní, ak sa zmluvné strany písomne nedohodnú inak. Takáto zmena je možná len v odôvodnených prípadoch a na základe písomného súhlasu Kupujúceho uvedeného v reklamačnom zápise, ktorý zmluvné strany spíšu pri posúdení reklamácie. V prípade zistenej závady, chyby na dodanom predmete zmluvy, je Predávajúci povinný bezplatne túto odstrániť, resp. dodať bezchybný tovar podľa predmetu zmluvy.

6.6. Náklady na záručné opravy (práca a náhradné diely) znáša po celú záručnú dobu Predávajúci. Záručný list je prílohou faktúry a v prípade, že pri reklamacii je dodaný náhradný tovar, je prílohou každého dodacieho listu.

6.7. Záruka sa nevzťahuje na poruchy, ktoré vzniknú vinou nesprávneho alebo nešetrného používania alebo neoprávneného zásahu do zariadenia, alebo vplyvom prírodného živlu.

## **Článok 7** **Zodpovednosť za škodu**

7.1. Zmluvné strany sú zodpovedné za spôsobenú škodu v zmysle všeobecne záväzných právnych predpisov a ustanovení tejto zmluvy. Zmluvné strany sa zaväzujú k vyvinutiu maximálneho úsilia k predchádzaniu škodám a k minimalizácii vzniknutých škôd.

7.2. Zmluvné strany sa zaväzujú bez zbytočného odkladu písomne upozorniť druhú zmluvnú stranu na vzniknuté okolnosti vylučujúce zodpovednosť, ktoré bránia riadnemu plneniu tejto zmluvy. Zmluvné strany sa zaväzujú k vyvinutiu maximálneho úsilia k odvráteniu a prekonaniu okolností vylučujúcich zodpovednosť.

## **Článok 8 Zmluvné pokuty**

8.1. Zmluvná strana je v omeškaní s plnením záväzku, ak nesplní riadne a včas svoj záväzok, ktorý pre zmluvnú stranu vyplýva z tejto zmluvy, a to až do doby poskytnutia riadneho plnenia alebo do doby, keď záväzok zanikne iným spôsobom.

8.2. Zmluvná strana nie je v omeškaní, ak požiadala o zmenu termínu plnenia a táto zmena termínu bola akceptovaná druhou zmluvnou stranou. Žiadosť o zmenu termínu plnenia musí byť doručená písomne v dostatočnom časovom predstihu pred termínom plnenia dodávok tak, aby druhej zmluvnej strane nevznikli škody, s uvedením dôvodu a náhradného termínu plnenia.

8.3. V prípade omeškania Predávajúceho s termínom dodania tovarov uvedených v čl. 3 ods. 3.1, môže Kupujúci účtovať Predávajúcemu zmluvnú pokutu vo výške 100,00 eur za každý deň omeškania.

8.4. V prípade nedodržania ustanovení uvedených v čl. 6 môže Kupujúci účtovať Predávajúcemu zmluvnú pokutu vo výške 50,00 eur za každý deň omeškania.

8.5. V prípade, ak je Kupujúci v omeškaní s úhradou faktúry, môže Predávajúci účtovať Kupujúcemu úrok z omeškania vo výške 0,01 % z dlžnej čiastky za každý deň omeškania.

8.6. Podkladom pre uhradenie zmluvnej pokuty je jej vyúčtovanie oprávnenou zmluvnou stranou. Zmluvná pokuta je splatná do 30 dní odo dňa doručenia písomnej výzvy oprávnenej zmluvnej strany k jej uhradeniu povinnou zmluvnou stranou.

## **Článok 9 Vyššia moc**

9.1. Zmluvné strany budú oslobodené od zodpovednosti za neplnenie predmetu tejto zmluvy, pokiaľ takéto neplnenie je zavinené pôsobením "vyššej moci". Definícia vyššej moci sa bude riadiť publikáciou „Vyššia moc a sťažné plnenie“ vydanou Medzinárodnou obchodnou komorou (MOK/ICC) pod číslom 421. Vyššou mocou sa rozumejú najmä požiar, zemetrasenie, havária, štrajk, embargo, administratívne opatrenia štátu a iné také udalosti, ktoré zmluvné strany nemohli za normálnych okolností predvídať, a ktorým nemohli pri použití obvyklých prostriedkov a opatrení zabrániť. Zmluvné strany vyhlasujú, že sú s uvedenou publikáciou oboznámené.

9.2. O začatí, ako aj o pominutí pôsobenia "vyššej moci" sú zmluvné strany povinné sa vzájomne bez meškania písomne informovať. Oslobodenie od zodpovednosti za neplnenie predmetu zmluvy trvá po dobu pôsobenia "vyššej moci", najviac však 1 mesiac. Po uplynutí tejto doby sa zmluvné strany dohodnú na ďalšom postupe a prípadne na vzájomnom odstúpení od tejto zmluvy.

## **Článok 10. Odstúpenie od zmluvy**

10.1. Predčasné ukončenie zmluvy môže byť v nasledovných prípadoch:

- a) dohodou zmluvných strán;
- b) pri podstatnom porušení zmluvy Predávajúcim.

10.2. Za podstatné porušenie zmluvy sa považuje nesplnenie termínu plnenia predmetu zmluvy v zmysle čl. 3 ods. 3.1. tejto zmluvy.

10.3. Odstúpenie od zmluvy nadobudne účinnosť dňom doručenia písomného odstúpenia od zmluvy druhej zmluvnej strane na adresu uvedenú v čl. 1. V pochybnostiach sa má za to, že odstúpenie bolo doručené druhej zmluvnej strane tretí deň po jeho odoslaní.

10.4. Platby pri odstúpení od zmluvy: ak Kupujúci od zmluvy odstúpi pre jej podstatné porušenie zo strany Predávajúceho, Kupujúci nemá povinnosť prevziať oneskorené plnenie predmetu zmluvy a Predávajúci nemá nárok na úhradu ceny oneskoreného plnenia predmetu zmluvy, ani nárok na úhradu škôd z titulu akéhokoľvek omeškania vyplývajúceho z podstatného porušenia zmluvy.

### **Článok 11. Záverečné ustanovenia**

11.1 Zmluva nadobúda platnosť dňom jej podpísania oboma zmluvnými stranami a účinnosť po jej zverejnení v zmysle platnej legislatívy.

11.2. Meniť alebo dopĺňať obsah tejto zmluvy je možné len formou písomných dodatkov uzatvorených v súlade so zákonom o verejnom obstarávaní, ktoré budú platné, ak budú riadne potvrdené a podpísané oprávnenými zástupcami oboch zmluvných strán.

11.3. Pri právnych vzťahoch osobitne neupravených uzatvorenou kúpnu zmluvou sa zmluvné strany riadia príslušnými ustanoveniami Občianskeho zákonníka.

11.4. Zmluvné strany súhlasia so spracúvaním osobných údajov uvedených v zmluve s Obcou Močenok, za podmienok v zmysle zákona č. 122/2013 Z. z. o ochrane osobných údajov.

11.7 Zmluvné strany prehlasujú, že s obsahom zmluvy sa dôkladne oboznámili, porozumeli jej obsahu a prehlasujú, že táto nebola uzatvorená v tiesni ani za inak nevýhodných podmienok a že ju uzatvárajú zo slobodnej vôle a bez nátlaku, čo potvrdzujú vlastnoručnými podpismi.

11.8 Neoddeliteľnou súčasťou tejto zmluvy je príloha:

č.1 – Cenová ponuka na predmet zákazky v zmysle čl. 1 bod č. 1.1. a č. 1.2.

11.9. Zmluva je vyhotovená v štyroch (4) vyhotoveniach, z ktorých dve (2) vyhotovenia si ponechá Kupujúci a dve (2) vyhotovenia Predávajúci.

V Močenku, dňa 30 -05- 2019

V Žiline, dňa 28.05.2019

Za Kupujúceho



.....  
PaedDr. Roman Urbánik  
starosta obce

Za Predávajúceho

.....  
Ing. Ivan Sliepka  
Konateľ

## Príloha č. 1 kúpnej zmluvy

### Cenová ponuka na predmet zákazky / rozpočet

Názov zákazky: „Triedený zber komunálneho odpadu v obci Močenok“

Identifikačné údaje uchádzača: AJFA + AVIS, s.r.o.

Názov uchádzača: AJFA + AVIS, s.r.o.

V zastúpení: Ing. Ivan Sliepka

Sídlo uchádzača: Klemensova 34, 010 01 Žilina

IČO uchádzača: 31602436

E-mail kontaktnej osoby: info@aamalotraktor.sk

Telefón kontaktnej osoby: +421 918 626 529

P. č.	Položky predmetu obstarávania	MJ	Množstvo MJ	Cena za všetky MJ bez DPH	Výška DPH 20% (za všetky MJ)	Cena celkom vrátane DPH – konečná cena (za všetky MJ)
1.	Malotraktor LABINPROGRES TUBER 50	ks	1	29 990 €	5 998 €	35 988 €
2.	Čelný nakladač LABINPROGRES	ks	1	8 500 €	1 700 €	10 200 €
3.	Hydraulický nakladač HU6C	ks	1	10 010 €	2 002 €	12 012 €
<b>Cena celkom za celý predmet zákazky:</b>				<b>48 500€</b>	<b>9 700 €</b>	<b>58 200 €</b>

Vyplnené dňa:	28.05.2019
---------------	------------

AJFA + AVIS s.r.o.  
Klemensova 34, 010 01 Žilina  
IČO: 31602436  
DIČ: 2020446032  
IČ DPH: SK2020446032

Ing. Ivan Sliepka

konateľ

## Technická špecifikácia

### 1/ MALOTRAKTOR LABINPROGRES TUBER 50

#### MOTOR LOMBARDINI

Typ - LDW 2204/B1 - diesel

Výkon (HP) - 48

Počet valcov - 4

Zdvihový objem (cm<sup>3</sup>) - 2199

Max.otáčky (ot./Min) - 2800

Krútiaci moment (Nm/ot.min) - 132/1800

Chladienie vodou

Vzduchový filter suchý

Objem palivovej nádrže (l) - 28

Prietok hydraulického čerpadla (l / min) 2 čerpadlá:

-Servoriadenie = 16,2

-Hydraulický okruh = 39,2



#### PREVODOVKA

Pohon kolies - 4 x 4

Spojka suchá - 2x lamela

pedálom nezávisle ovládané vývodový hriadeľ a pojazd

Prevody 8 rýchlostí vpred a 2 rýchlosti vzad

Diferenciál predný aj zadný s mechanickou uzávierkou

automatické vypínanie, pákové ovládanie

Brzdy kotúčové na zadnej náprave

Ručná brzda páková na zadné kolesá

Vývodová hriadeľ (ot. / Min) nezávislé rýchlosti 540/1000,

v smere hodinových ručičiek

Riadenie hydraulické servoriadenie



Trojbodový záves hydraulický kategórie I.  
zdvíhacia sila - 580 kg  
Veľkosť kolies Predné: 7.50 - 16 palcov; Zadné: 12.4 – 24 palcov  
Minimálny polomer otáčania (m) - 2,80  
Maximálna rýchlosť (km / hod) - 37

#### **ELEKTROINŠTALÁCIE**

Akumulátor napätie 12 V kapacita 80-100 Ah  
Štartovanie motora elektrické  
Prístrojový panel analógový s ukazovateľom stavu paliva, otáčok motora a teploty

#### **ROZMERY A HMOTNOSTI**

A - dĺžka (mm) - 3300  
B - šírka (mm) - 1570  
C - výška (mm) - 2420  
D - svetlá výška - priechodnosť (mm) - 360  
E - rázvor náprav (mm) - 1735  
Hmotnosť (kg) - 1760

**(súčasťou je vykurovaná kabína, predný komunálny panel s hydraulickými okruhmi, predné závažia 180 kg, 2 x 2 činný hydraulický okruh, 1 x 1 činný hydraulický okruh a technický preukaz s možnosťou prihlásenia na ŠPZ)**



## 2/ Čelný nakladač LABINPROGRES

Hmotnosť	420kg
Objem lopaty	0,3m <sup>3</sup>
Šírka lopaty	160cm
Hmotnosť nákladu	300kg
Ovládanie	JOYSTIC

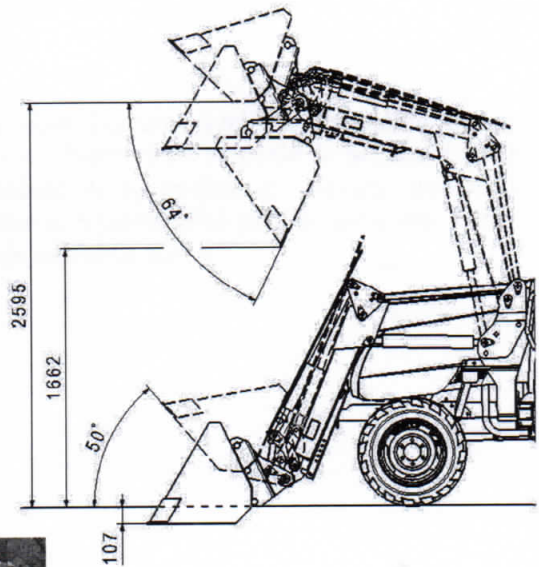

(Súčasťou je lopata 160 cm,  
paletizačné vidly a joystick)

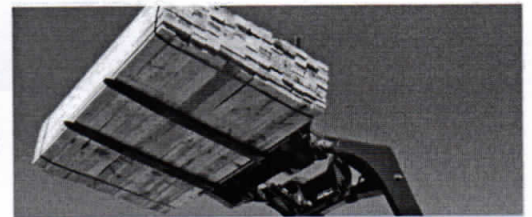
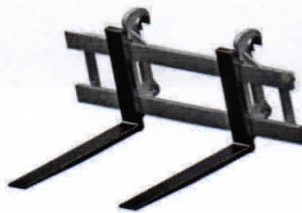

Čelný nakladač LABINPROGRES je plne kompatibilný s malotraktorom LABINPROGRES TUBER 50

### 3/ **Hydraulický nakladač HU6C**

HU-6C hydraulický nakladač je určený pre nakladanie trávy, konárov, sypkých materiálov, dreva, atď. HU-6C je pripojený k traktoru cez trojbodový záves. Hydraulické čerpadlo je pripojené PTO 540 ot. Napájanie z hydraulického čerpadla je riadené 6 hydraulickým valcami pomocou hydraulického rozvádzača pre zdvíhanie a otáčanie žeriavu. Vymeniteľné príslušenstvo má širokú škálu použitia. Nakladanie a vykladanie výrazne uľahčuje najťažšie úlohy.

<b>MAX DLZKA RAMENA</b>	<b>(m)</b>	4,3
<b>MAX VYSKA ZDVIHU</b>	<b>(m)</b>	3,2
<b>UHOL NATACANIA</b>	<b>(°)</b>	180
<b>MAX TLAK</b>	<b>(bar)</b>	160
<b>MAX HMOTNOST</b>	<b>(kg)</b>	300
<b>MAX KRUTIACI MOMENT</b>	<b>(KN-m)</b>	12
<b>HMOTNOST</b>	<b>(kg)</b>	430
<b>MIN HMOTNOST TRAKTORA</b>	<b>(kg)</b>	1400
<b>MAX HLBKA KOPANIA</b>	<b>(m)</b>	2,4

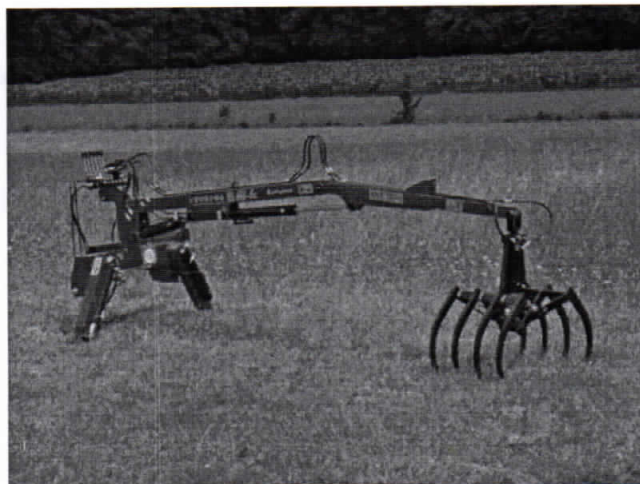

V Žiline, dňa 28.05.2019

AJFA + AVIS  
Klem...

Ing. Ivan Sliepka  
konateľ